



Antes de utilizar este equipo, lea con atención las secciones tituladas: “UTILIZAR LA UNIDAD DE MANERA SEGURA” y “NOTAS IMPORTANTES” (p. 2; p. 4). Estas secciones ofrecen información importante relativa a la correcta utilización del equipo. Además, para familiarizarse con todas las funciones que incluye este nuevo equipo, lea todo este manual. Guarde este manual y téngalo a mano para futuras consultas.

Le agradecemos y le felicitamos por la elección de la tarjeta de ampliación de ondas SRX-01 “Dynamic Drum Kits”.

Esta tarjeta de ampliación contiene numerosos sonidos de percusión que pueden utilizarse para una gran variedad de estilos musicales, incluyendo rock, pop, funk, baladas, jazz, y más.

La SRX-01 incorpora muchas formas de onda, incluyendo sonidos estéreo de cuatro niveles, flams de caja y de timbal, sonidos de retumbos y más. Al combinarlas en grupos de percusión, estas formas de onda ofrecen unos sonidos de percusión muy expresivos para sus interpretaciones.

- Formas de onda: 719

Estas formas de onda de la SRX-01 han sido desarrolladas por una famosa compañía americana, Spectrasonics, cuyo trabajo también puede encontrarse en numerosos CD-ROMs de alta calidad diseñados para samplers.

- Grupos de percusión: 79

Además de los 24 Grupos de percusión, la SRX-01 también incorpora numerosos grupos específicos de instrumentos, incluyendo sonidos de bombo (11 tipos), caja (28 tipos), timbal (8 tipos), charles (8 tipos), plato crash (5 tipos), y plato ride (5 tipos).



- Patches: 41

La SRX-01 también ofrece patches de “Menú”, que permiten comprobar de manera rápida el sonido de las formas de onda, ya que cada tecla tiene asignada una diferente.







UTILIZAR LA UNIDAD DE MANERA SEGURA

INSTRUCCIONES PARA EVITAR EL RIESGO DE FUEGO, DESCARGAS ELÉCTRICAS Y LESIONES EN LAS PERSONAS

Los avisos de ATENCIÓN y PRECAUCIÓN





 ATENCIÓN	Se utiliza para instrucciones que alertan al usuario del peligro de muerte o de lesiones personales graves en caso de no utilizar la unidad de manera correcta.
 PRECAUCIÓN	Se utiliza para instrucciones que alertan al usuario del peligro de lesiones o daños materiales en caso de no utilizar la unidad de manera correcta. * Los daños materiales se refieren a los daños u otros efectos adversos provocados con relación a la casa y a todo su mobiliario, así como a los animales domésticos.

Los símbolos





	El símbolo  alerta al usuario de instrucciones o advertencias importantes. El significado específico del símbolo está determinado por el dibujo contenido dentro del triángulo. En el caso del símbolo de la izquierda, éste se utiliza para avisos, advertencias y alertas de peligro general.
	El símbolo  alerta al usuario de acciones que no deben realizarse (están prohibidas). El significado específico del símbolo está determinado por el dibujo contenido dentro del círculo. En el caso del símbolo de la izquierda, éste significa que la unidad no debe desmontarse.
	El símbolo  alerta al usuario de acciones que deben realizarse. El significado específico del símbolo está determinado por el dibujo contenido dentro del círculo. En el caso del símbolo de la izquierda, éste significa que el cable de alimentación debe desconectarse de la toma de corriente.

----- TENGA SIEMPRE EN CUENTA LO SIGUIENTE -----



ATENCIÓN

- Antes de utilizar esta unidad, lea las instrucciones siguientes y el Manual del Usuario. 
- No abra ni realice modificaciones en la unidad. 
- No intente reparar la unidad, o cambiar partes internas (excepto si el manual le proporciona instrucciones específicas para hacerlo). Si requiere servicio técnico, lleve el equipo al Centro de Servicio Roland autorizado, tal y como se lista en la página "Información". 
- No utilice ni guarde la unidad en lugares:
 - Sujetos a temperaturas extremas (p.ej., en el interior de un vehículo cerrado al sol, cerca de un conducto de calefacción, encima de un generador de calor); o 
 - Mojados (p.ej., en cuartos de baño, lavaderos, en suelos mojados); o 
 - Húmedos; o
 - Expuestos a la lluvia; o
 - Expuestos al polvo; o
 - Sujetos a altos niveles de vibración.

ATENCIÓN

- Evite que cualquier tipo de objeto (por ejemplo, materiales inflamables, monedas, agujas); ni ningún tipo de líquido (agua, bebidas, etc.) penetre en la unidad. 

- En hogares con niños pequeños, un adulto deberá supervisar hasta que el niño sea capaz de seguir las normas básicas para un uso seguro de la unidad. 
- Proteja la unidad contra los golpes. (¡No la deje caer!) 

PRECAUCIÓN

- No se suba ni coloque objetos pesados encima de la unidad. 
- Instale la placa de circuitos sólo en la unidad especificada (XV-5080, XV-3080, XV-88). Retire sólo los tornillos especificados durante la instalación. 

* Con el interés de mejorar el producto, las especificaciones y/o contenido de este producto están sujetos a cambios sin previo aviso.

NOTAS IMPORTANTES

Al adquirir la tarjeta de ampliación SRX-01 a un distribuidor Roland autorizado, los sonidos incluidos y las muestras se entregan bajo licencia, no se venden, por parte de Roland Corporation y Spectrasonics, para su utilización comercial en la producción musical, la interpretación pública, la emisión pública, etc.

Puede utilizar cualquiera de las frases y/o muestras incluidas en una grabación comercial o no comercial sin pagar ninguna tasa de licencia adicional. No obstante, deberá seguir de manera escrupulosa las siguientes directrices en cualquier grabación musical que utilice material de la SRX-01.

La reproducción o la duplicación de esta colección o de cualquiera de las grabaciones de sonido contenidas en la SRX-01, ya sea tal cual existen en la tarjeta de ampliación de ondas o por medio de un reformateado, mezcla, filtrado, resintetización, procesamiento u otro tipo de edición, para su uso en otro producto o para la reventa, está estrictamente prohibida sin el previo permiso por escrito de Roland. Toda entrega, comercialización, préstamo, reemisión, redistribución o reventa no autorizada de los sonidos incluidos en la SRX-01 está expresamente prohibida.

En palabras sencillas: Sea creativo a la hora de aplicar los sonidos de la SRX-01, y tenga esta librería sólo para su uso. NO LA COPIE.

Roland monitoriza de manera constante otros productos de sonido para ver si se ha violado el copyright, y se perseguirá toda piratería y violación del copyright en todo lo que permita la ley.

ESTA LIBRERÍA ESTÁ GARANTIZADA COMO 100% RESPETUOSA CON EL COPYRIGHT.

Además de los puntos listados bajo “UTILIZAR LA UNIDAD DE MANERA SEGURA” de la página 2, lea y tenga en cuenta lo siguiente:

Para evitar el riesgo de daño de los componentes internos que puede estar provocado por la electricidad estática, tenga siempre en cuenta lo siguiente al manipular la tarjeta.

- * *Antes de tocar la tarjeta, coja siempre un objeto metálico (como una conducción de agua), para así descargar toda la electricidad estática que pueda haber acumulado en su cuerpo.*
- * *Al manipular la tarjeta, cójala sólo por los bordes. Evite tocar cualquiera de los componentes electrónicos o los conectores.*
- * *Guarde la bolsa en la que le han entregado originalmente la tarjeta, y guarde la tarjeta en ella siempre que deba desinstalarla o transportarla.*

Veillez suivre attentivement les instructions suivantes quand vous manipulez la carte afin d'éviter tout risque d'endommagement des pièces internes par l'électricité statique.

- * *Toujours toucher un objet métallique relié à la terre (comme un tuyau par exemple) avant de manipuler la carte pour vous décharger de l'électricité statique que vous auriez pu accumuler.*
- * *Lorsque vous manipulez la carte, la tenir par les côtés. Évitez de toucher aux composants ou aux connecteurs.*
- * *Conservez le sachet d'origine dans lequel était la carte lors de l'envoi et remettez la carte dedans si vous devez la ranger ou la transporter.*

INSTALAR LA TARJETA DE AMPLIACIÓN DE ONDAS

* Apague el instrumento.

1. Retire la cubierta de la parte superior (o posterior) del instrumento.
2. Inserte el conector de la tarjeta de ampliación de ondas en el conector para una ranura de la serie SRX, y al mismo tiempo inserte los soportes de la tarjeta en los orificios de la tarjeta de ampliación de ondas.

* No toque ninguno de los circuitos impresos ni los terminales de conexión.

* No utilice nunca una fuerza excesiva al instalar una tarjeta. Si no queda bien instalada al primer intento, retire la tarjeta y vuelva a probarlo.

3. Utilice la herramienta de instalación que se entrega para desplazar los soportes en la dirección LOCK, para que así la tarjeta quede fijada en su posición.

(Para retirar la tarjeta de ampliación de ondas, desplace los soportes de la tarjeta en la dirección UNLOCK, y levante la tarjeta.)

* Al terminar la instalación de la tarjeta, vuelva a comprobar el trabajo.

4. Utilice los tornillos retirados en el Paso 1 para volver a instalar la cubierta en su posición original.

5. Compruebe que la tarjeta de ampliación de ondas esté correctamente instalada.

* Si no es posible seleccionar la pantalla "EXP" (no aparece) en la pantalla de selección de formas de onda (consulte el manual del usuario del instrumento que utilice), retire la tarjeta de ampliación de ondas y vuelva a instalarla.

* Éteindre l'instrument.

1. Retirer le couvercle situé sur le dessus (ou à l'arrière) de l'instrument.

2. Insérer le connecteur de la carte dans un des creneaux pour la serie SRX tout en enfonceant les supports à carte dans les trous de celle-ci.

* Ne pas toucher aux circuits imprimés ou aux connecteurs.

* Ne jamais forcer lors de l'installation de la carte de circuits imprimés. Si la carte s'ajuste mal au premier essai, enlevez la carte et recommencez l'installation.

3. Utiliser l'outil d'installation fourni pour tourner les clips de retenue vers la position de blocage (LOCK) de façon à ce que la carte soit retenue en place.

(Pour retirer la carte d'expansion Wave, tourner les clips de retenue de la carte vers la position déblocage (UNLOCK) et retirer la carte en la soulevant.)

* Quand l'installation de la carte de circuits imprimés est terminée, reverifyez si tout est bien installé.

4. Remettre la plaque à sa place et la fixer à l'aide des vis enlevées à l'étape 1.

5. S'assurer que la carte d'expansion Wave est installée correctement.

* S'il est impossible de sélectionner l'affichage "EXP" (il n'apparaît pas) à l'écran de sélection Waveform (se reporter au guide du propriétaire de l'instrument utilisé), retirez la carte d'expansion Wave et la réinstallez correctement.

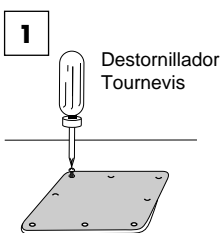

2 Tarjeta de ampliación de ondas (serie SRX)
Carte d'extension Wave (serie SRX)

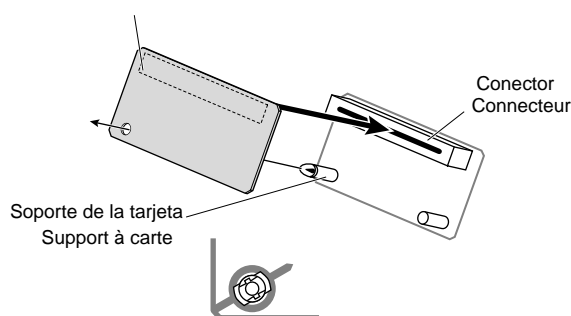

Colóquelos tal como se indica antes de instalar la tarjeta.
Avant l'installation, orienter les supports à carte tel qu'indiqué sur le schéma.

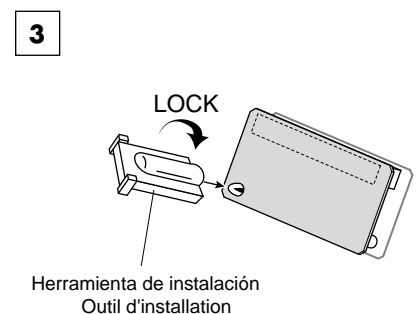

Lista de Grupos de percusión

(BANK SELECT MSB:92; LSB: 0)

<Drum Kit>

Nº	Nombre
1	Poppin KIT
2	StdRock1 KIT
3	TightRck1KIT
4	StudioJz KIT
5	Latin KIT
6	BigRock1 KIT
7	Pwr Blld KIT
8	TightRck2KIT
9	Dry Rock KIT
10	StdRock2 KIT
11	OhBabyRckKIT
12	StudioFatKIT
13	RoomBlld KIT
14	Big Blld KIT
15	BigRock2 KIT
16	All Beef KIT
17	Disco KIT
18	VintagFnkKIT
19	Phunque KIT
20	70JzFunk KIT
21	Jazz Mix KIT
22	DynBrush KIT
23	70'sBrushKIT
24	PwrBrush KIT

<Kick>

Nº	Nombre
25	Latin Dry K
26	Cool Dry K
27	Disco/Funk K
28	Old Funk K
29	Power Rock K
30	StudioRock K
31	StreetRock K
32	Big Rock K
33	Wham Bam K
34	StandrdJaz K
35	Jazz Soul K

<Snare>

Nº	Nombre
36	Old Funk Sn
37	70Phunque Sn
38	Latin Sn
39	HiPiccolo Sn
40	Tight Sn
41	Std Rock1 Sn
42	Std Rock2 Sn
43	OhBabyRck Sn
44	Poppin Sn
45	StudioFat Sn
46	JazzStick Sn
47	StudioJz Sn
48	Ballad Sn
49	PwrBallad Sn
50	All Beef Sn
51	Big Rock Sn
52	70's BrushSn
53	JazzBrush Sn

<Tom>

Nº	Nombre
54	Latin Tom
55	Tight Tom
56	JzStick Tom
57	Old Funk Tom
58	Oh Baby Tom
59	PwrBalladTom
60	Big Rock Tom
61	OldBrush Tom

<Hi Hat>

Nº	Nombre
62	Oh Baby Hat
63	JzStick Hat
64	Latin Hat
65	Disco Hat
66	Old Funk Hat
67	Street Hat
68	Big Rock Hat
69	OldBrush Hat

<Crash>

Nº	Nombre
70	Stndrd Crash
71	Jazz Crash
72	Rock Crash
73	Ballad Crash
74	Brush Crash

<Ride>

Nº	Nombre
75	Jazz Ride
76	Rock Ride
77	Ballad Ride
78	Latin Ride
79	Brush Ride

Asignaciones de tecla de los Grupos de percusión (1)

Drum Kit (No.1 - 24)		Kick (No.25 - 35)	Snare (No.36 - 53)		Tom (No.54 - 61)
Nº de nota			Nº de nota		
28	Kick 6	Kick 6	28	--	--
29	Kick 5	Kick 5	29	30	--
30	Snare Roll	--	31	--	--
31	Kick 4	Kick 4	32	32	--
32	Snare 1 Flam	--	33	--	--
33	Kick 3	Kick 3	34	34	--
34	HH 1 Pedal	--	35	--	--
35	Kick 2	Kick 2	36	--	--
C2	Kick 1	Kick 1	37	37	--
36	Snare 1 Cross Stick	--	38	--	--
37	Snare 1 a	--	39	39	--
38	Snare 1 Buzz, Flam	--	40	--	--
39	Snare 1 b	--	41	--	Tom Floor
40	Tom 1 Floor	--	42	42	--
41	HH 1 Close 1	--	43	--	Tom Lo
42	Tom 1 Lo	--	44	44	--
43	HH 1 Close 2	--	45	--	Tom Mid
44	Tom 1 Mid	--	46	46	--
45	HH 1 Open	--	47	--	Tom Mid
46	Tom 1 Mid	--	48	--	Tom Hi
C3	Tom 1 Hi	--	49	49	--
47	Crash 1	--	50	--	Tom Hi
48	Tom 1 Hi	--	51	51	--
49	Ride 1	--	52	--	--
50	Crash 2	--	53	--	Tom Flam Floor
51	Tom 1 Flam Floor	--	54	54	--
52	Crash 3	--	55	--	Tom Flam Lo
53	Tom 1 Flam Lo	--	56	56	--
54	Splash	--	57	--	Tom Flam Mid
55	Tom 1 Flam Mid	--	58	58	--
56	China	--	59	--	Tom Flam Mid
57	Tom 1 Flam Mid	--	60	--	Tom Flam Hi
58	China	--	61	61	--
C4	Tom 1 Flam Hi	--	62	--	Tom Flam Hi
60	Crash 4	--	63	63	--
61	Tom 1 Flam Hi	--	64	--	--
62	Ride 2	--	65	--	--
63	Crash 5	--	66	66	--
64	Tom 2 Floor	--	67	--	--
65	HH 2 Close 1	--	68	68	--
66	Tom 2 Lo	--	69	--	--
67	HH 2 Close 2	--	70	70	--
68	Tom 2 Mid	--	71	--	--
69	HH 2 Open	--	C5	72	--
70	Tom 2 Mid	--	73	73	--
71	HH 2 Open	--	74	--	--
C5	Tom 2 Hi	--	75	75	--
72	Crash 6	--	76	--	--
73	Tom Hi	--	77	77	--
74	Ride 3	--	78	--	--
75	Crash 7	--	79	79	--
76	Tom 2 Flam Floor	--	80	80	--
77	HH 3 Close 1	--	81	--	--
78	Tom 2 Flam Lo	--	82	82	--
79	HH 3 Close 2	--	83	--	--
80	Tom 2 Flam Mid	--	C6	84	--
81	HH 3 Open	--	85	85	--
82	Tom 2 Flam Mid	--	86	--	--
83	HH 3 Open	--	87	87	--
C6	Tom 2 Flam Hi	--	88	--	--
84	Crash 8	--	89	89	--
85	Tom Flam Hi	--	90	90	--
86	Ride 4	--	91	--	--
87	Crash 9	--	92	92	--
88	Snare 2 a	--	93	--	--
89	Snare 2 Flam	--	94	94	--
90	Snare 2 b	--	95	--	--
91	Snare 3 Flam	--	C7	96	--
92	Snare 3 a	--	97	97	--
93	Snare 3 a	--	98	--	--
94	Snare 3 Buzz	--	99	99	--
95	Snare 3 b	--			
C7	Metronome 2	--			
96	R-8 Click	--			
97	Metronome 1	--			
98	Hand Clap	--			
99		--			

Esta tabla muestra el Tone asignado a cada tecla en un Grupo de percusión. El nombre del Tone asignado realmente puede comprobarse directamente en la pantalla.

Asignaciones de tecla de los Grupos de percusión (2)

Hi-Hat (No.62 - 69)		Crash (No.70 -74)		Ride (No.75 -79)	
Nº de nota		Nº de nota		Nº de nota	
28	--	28	--	28	--
29	--	29	--	29	--
30	--	30	--	30	--
31	--	31	--	31	--
32	--	32	--	32	--
33	--	33	--	33	--
34	HH Pedal	34	--	34	--
35	--	35	--	35	--
C2	--	36	--	C2	--
36	--	37	--	36	--
37	--	38	--	37	--
38	--	39	--	38	--
39	--	40	--	39	--
40	--	41	--	40	--
41	HH Close 1	41	--	41	--
42	--	42	--	42	--
43	HH Close 2	43	--	43	--
44	--	44	--	44	--
45	HH Open	45	--	45	--
46	--	46	--	46	--
47	--	47	--	47	--
C3	--	48	Crash 1	C3	--
48	--	49	--	48	--
49	--	50	--	49	--
50	--	51	--	50	Ride 1
51	--	52	Crash 2	51	--
52	--	53	--	52	--
53	--	54	Crash 3	53	--
54	--	55	--	54	--
55	--	56	Splash	55	--
56	--	57	--	56	--
57	--	58	China	57	--
58	--	59	--	58	--
59	--	60	--	59	--
C4	--	60	Crash 4	C4	--
60	--	61	--	60	--
61	--	62	--	61	--
62	--	63	--	62	Ride 2
63	--	64	Crash 5	63	--
64	--	65	--	64	--
65	--	66	--	65	--
66	--	67	--	66	--
67	--	68	--	67	--
68	--	69	--	68	--
69	--	70	--	69	--
70	--	71	--	70	--
71	--	72	--	71	--
C5	--	72	--	C5	--
72	--	73	--	72	--
73	--	74	--	73	--
74	--	75	--	74	--
75	--	76	--	75	--
76	--	77	--	76	--
77	--	78	--	77	--
78	--	79	--	78	--
79	--	80	--	79	--
80	--	81	--	80	--
81	--	82	--	81	--
82	--	83	--	82	--
83	--	84	--	83	--
C6	--	84	--	C6	--
84	--	85	--	84	--
85	--	86	--	85	--
86	--	87	--	86	--
87	--	88	--	87	--
88	--	89	--	88	--
89	--	90	--	89	--
90	--	91	--	90	--
91	--	92	--	91	--
92	--	93	--	92	--
93	--	94	--	93	--
94	--	95	--	94	--
95	--	96	--	95	--
C7	--	96	--	C7	--
96	--	97	--	96	--
97	--	98	--	97	--
98	--	99	--	98	--
99	--			99	--

Esta tabla muestra el Tone asignado a cada tecla en un Grupo de percusión. El nombre del Tone asignado realmente puede comprobarse directamente en la pantalla.

Lista de Patches (Menú)

(BANK SELECT MSB:93; LSB: 0)

Nº	Patch	Voz	Categoría
1	Kick 1 Menu	1	DRUMS
2	Kick 2 Menu	2	DRUMS
3	Kick 3 Menu	2	DRUMS
4	Kick 4 Menu	1	DRUMS
5	OldFnkS Menu	1	DRUMS
6	Latin S Menu	1	DRUMS
7	HiPiccS Menu	2	DRUMS
8	Tight S Menu	2	DRUMS
9	StdRk1S Menu	2	DRUMS
10	StdRk2S Menu	2	DRUMS
11	OhBabyS Menu	2	DRUMS
12	PoppinS Menu	2	DRUMS
13	StdFatS Menu	2	DRUMS
14	JazStkS Menu	2	DRUMS
15	StdJazS Menu	2	DRUMS
16	BalladS Menu	2	DRUMS
17	PwrBldS Menu	2	DRUMS
18	AlBeefS Menu	2	DRUMS
19	BigRckS Menu	2	DRUMS
20	70BrshS Menu	1	DRUMS

(BANK SELECT MSB:93; LSB: 0)

Nº	Patch	Voz	Categoría
21	JzBrshS Menu	2	DRUMS
22	CrsStk Menu	2	DRUMS
23	Latin T Menu	2	DRUMS
24	Tight T Menu	2	DRUMS
25	JazStkT Menu	2	DRUMS
26	OldFnkT Menu	1	DRUMS
27	OhBabyT Menu	2	DRUMS
28	PwrBldT Menu	2	DRUMS
29	BigRckT Menu	2	DRUMS
30	OldBrsT Menu	1	DRUMS
31	OhBabyH Menu	1	DRUMS
32	JazStkH Menu	1	DRUMS
33	Latin H Menu	1	DRUMS
34	Disco H Menu	1	DRUMS
35	OldFnkH Menu	1	DRUMS
36	StreetH Menu	2	DRUMS
37	BigRckH Menu	2	DRUMS
38	OldBrsH Menu	1	DRUMS
39	Crash Menu	2	DRUMS
40	Ride Menu	2	DRUMS
41	OthrCym Menu	2	DRUMS

Los Patches utilizan formas de onda del menú. Con formas de onda del menú, se asigna una forma de onda diferente a cada tecla.

Para tocar patches de la tarjeta de ampliación, defina todos los ajustes EFFECTS ON/OFF de las series XV-5080, XV-3080 y XV-88 a "ON."

La pantalla que se muestra a continuación es un ejemplo de los ajustes en el XV-3080.

EFFECTS	MFX	Chorus	Reverb
ON/OFF	ON	ON	ON

En los ajustes anteriores los Patches ya se han programado, y por lo tanto pueden sonar algo diferente de lo esperado.

- * Tenga en cuenta que Release Time se ha ajustado a un valor relativamente alto para algunos de los patches. Como resultado, si el ajuste "Patch Remain" del generador de sonido es "ON," la parte de desvanecimiento de un patch que ya esté sonando puede continuar oyéndose incluso después de cambiar a un nuevo patch.
- * Consulte el manual del usuario del instrumento, donde encontrará las instrucciones específicas para tocar los Patches de la tarjeta de ampliación.

Lista de nombres de tecla de patches (1)

1 Menú Kick 1

Tecla	Nombre de onda
C4	Latin K sft
D4	Latin K med
E4	Latin K hrd
F4	ColDwnK sft
G4	ColDwnK med
A4	ColDwnK hrd
B4	70NtrlK sft
C5	70NtrlK hrd
D5	70PhnqK sft
E5	70PhnqK hrd
F5	Disco K sft
G5	Disco K hrd
A5	OldFnkK sft
B5	OldFnkK hrd

2 Menú Kick 2 *

Tecla	Nombre de onda
C4	StudioK sft
D4	StudioK med
E4	StudioK hrd
F4	StdRckK sft
G4	StdRckK hrd
A4	StreetK sft
B4	StreetK hrd
C5	OhBabyK sft
D5	OhBabyK hrd
E5	PwrBldK sft
F5	PwrBldK med
G5	PwrBldK hrd

3 Menú Kick 3 *

Tecla	Nombre de onda
C4	B.DeepK sft
D4	B.DeepK hrd
E4	BigRckK sft
F4	BigRckK hrd
G4	WhamBmK sft
A4	WhamBmK hrd

4 Menú Kick 4

Tecla	Nombre de onda
C4	StdJazK sft
D4	StdJazK hrd
E4	OldJazK sft
F4	OldJazK hrd
G4	RoomJzK sft
A4	RoomJzK hrd
B4	JzSoulK sft
C5	JzSoulK hrd

5 Menú OldFnkS

Tecla	Nombre de onda
C4	OldFnkS sft
D4	OldFnkS hrd
E4	OldFnkS rim1
F4	OldFnkS rim2
G4	OldFnkS flm
A4	OldFnkS buz
B4	OldFnkS stk1
C5	OldFnkS stk2

6 Menú Latin S

Tecla	Nombre de onda
C4	Latin S sft
D4	Latin S med
E4	Latin S hrd1
F4	Latin S hrd2
G4	Latin S rim1
A4	Latin S rim2
B4	Latin S flm
C5	Latin S buz
D5	Latin S stk1
E5	Latin S stk2

7 Menú HiPiccS *

Tecla	Nombre de onda
C4	HiPiccSsft1
D4	HiPiccSsft2
E4	HiPiccShrd1
F4	HiPiccShrd2
G4	HiPiccSrim1
A4	HiPiccSrim2
B4	HiPiccSrim3
C5	HiPiccSrim4
D5	HiPiccSflm
E5	HiPiccSbuz1
F5	HiPiccSbuz2
G5	HiPiccSstk1
A5	HiPiccSstk2

8 Menú Tight S *

Tecla	Nombre de onda
C4	Tight Ssft
D4	Tight Smed
E4	Tight Shrd1
F4	Tight Shrd2
G4	Tight Srim1
A4	Tight Srim2
B4	Tight Sflm1
C5	Tight Sflm2

9 Menú StdRk1S *

Tecla	Nombre de onda
C4	StdRk1Ssft
D4	StdRk1Smed
E4	StdRk1Shrd1
F4	StdRk1Shrd2
G4	StdRk1Srim
A4	StdRk1Sflm
B4	StdRk1Sbuz1
C5	StdRk1Sbuz2

10 Menú StdRk2S *

Tecla	Nombre de onda
C4	StdRk2Ssft
D4	StdRk2Smed
E4	StdRk2Shrd
F4	StdRk2Srim1
G4	StdRk2Srim2
A4	StdRk2Sflm
B4	StdRk2Sbuz1
C5	StdRk2Sbuz2
D5	StdRk2Sstk

11 Menú OhBabyS *

Tecla	Nombre de onda
C4	OhBabySsft
D4	OhBabySmed1
E4	OhBabySmed2
F4	OhBabyShrd1
G4	OhBabyShrd2
A4	OhBabySrim
B4	OhBabySflm
C5	OhBabySbuz1
D5	OhBabySbuz2
E5	OhBabySstk1
F5	OhBabySstk2

12 Menú PoppinS *

Tecla	Nombre de onda
C4	PoppinSsft
D4	PoppinSmed
E4	PoppinShrd
F4	PoppinSrim1
G4	PoppinSrim2
A4	PoppinSflm
B4	PoppinSbuz1
C5	PoppinSbuz2
D5	PoppinSstk1
E5	PoppinSstk2

13 Menú StdFatS *

Tecla	Nombre de onda
C4	StdFatSsft
D4	StdFatSmed1
E4	StdFatSmed2
F4	StdFatShrd1
G4	StdFatShrd2
A4	StdFatSrim1
B4	StdFatSrim2
C5	StdFatSflm
D5	StdFatSbuz1
E5	StdFatSbuz2
F5	StdFatSstk1
G5	StdFatSstk2

14 Menú JazStkS *

Tecla	Nombre de onda
C4	JazStkSsft
D4	JazStkSmed1
E4	JazStkSmed2
F4	JazStkShrd1
G4	JazStkShrd2
A4	JazStkSrim
B4	JazStkSflm
C5	JazStkSbuz1
D5	JazStkSbuz2
E5	JazStkSstk1
F5	JazStkSstk2

15 Menú StdJazS *

Tecla	Nombre de onda
C4	StdJazSsft
D4	StdJazSmed1
E4	StdJazSmed2
F4	StdJazShrd
G4	StdJazSrim
A4	StdJazSflm
B4	StdJazSbuz1
C5	StdJazSbuz2
D5	StdJazSstk1
E5	StdJazSstk2

16 Menú BalladS *

Tecla	Nombre de onda
C4	BalladSsft
D4	BalladSmed1
E4	BalladSmed2
F4	BalladShrd
G4	BalladSrim1
A4	BalladSrim2
B4	BalladSflm
C5	BalladSbuz1
D5	BalladSbuz2
E5	BalladSstk1
F5	BalladSstk2

17 Menú PwrBldS *

Tecla	Nombre de onda
C4	PwrBldSsft1
D4	PwrBldSsft2
E4	PwrBldSmed1
F4	PwrBldSmed2
G4	PwrBldShrd1
A4	PwrBldShrd2
B4	PwrBldSflm
C5	PwrBldSbuz1
D5	PwrBldSbuz2
E5	PwrBldSstk1
F5	PwrBldSstk2

18 Menú AlBeefS *

Tecla	Nombre de onda
C4	AlBeefSsft
D4	AlBeefShrd
E4	AlBeefSrim1
F4	AlBeefSrim2
G4	AlBeefSflm
A4	AlBeefSbuz1
B4	AlBeefSbuz2
C5	AlBeefSstk1
D5	AlBeefSstk2

19 Menú BigRckS *

Tecla	Nombre de onda
C4	BigRckSsft
D4	BigRckSmed
E4	BigRckShrd
F4	BigRckSflm1
G4	BigRckSflm2
A4	BigRckSbuz
B4	BigRckSstk

20 Menú 70BrshS

Tecla	Nombre de onda
C4	70BrshS tap1
D4	70BrshS tap2
E4	70BrshS tap3
F4	70BrshS tap4
G4	70BrshSswsh1
A4	70BrshSswsh2
B4	70BrshSswsh3
C5	70BrshSsweep

21 Menú JzBrshS *

Tecla	Nombre de onda
C4	JzBrshStap1
D4	JzBrshStap2
E4	JzBrshStap3
F4	JzBrshStap4
G4	JzBrshSsws1
A4	JzBrshSsws2
B4	JzBrshSsws3
C5	JzBrshSswep

* Estos utilizan formas de onda estéreo.

Lista de nombres de tecla de patches (2)

22 Menú CrsStk *

Tecla	Nombre de onda
C4	70PhunqStk
D4	PwrAmb Stk1
E4	PwrAmb Stk2

23 Menú Latin T *

Tecla	Nombre de onda
C4	Latin T1sft
D4	Latin T1med
E4	Latin T1hrd
F4	Latin T1flm
G4	Latin T2sft
A4	Latin T2med
B4	Latin T2hrd
C5	Latin T2flm
D5	Latin T3sft
E5	Latin T3med
F5	Latin T3hrd
G5	Latin T3flm
A5	Latin T4sft
B5	Latin T4med
C6	Latin T4hrd
D6	Latin T4flm

24 Menú Tight T *

Tecla	Nombre de onda
C4	Tight T1sft
D4	Tight T1hrd
E4	Tight T1flm
F4	Tight T2sft
G4	Tight T2hrd
A4	Tight T2flm
B4	Tight T3sft
C5	Tight T3hrd
D5	Tight T3flm
E5	Tight T4sft
F5	Tight T4hrd
G5	Tight T4flm

25 Menú JazStkT *

Tecla	Nombre de onda
C4	JazStkT1sft
D4	JazStkT1med
E4	JazStkT1hrd
F4	JazStkT1flm
G4	JazStkT2sft
A4	JazStkT2med
B4	JazStkT2hrd
C5	JazStkT2flm
D5	JazStkT3sft
E5	JazStkT3med
F5	JazStkT3hrd
G5	JazStkT3flm

26 Menú OldFnkT

Tecla	Nombre de onda
C4	OldFnkT1sft
D4	OldFnkT1hrd
E4	OldFnkT2sft
F4	OldFnkT2hrd
G4	OldFnkT3sft
A4	OldFnkT3hrd

27 Menú OhBabyT*

Tecla	Nombre de onda
C4	OhBabyT1sft
D4	OhBabyT1hrd
E4	OhBabyT1flm
F4	OhBabyT2sft
G4	OhBabyT2hrd
A4	OhBabyT2flm
B4	OhBabyT3sft
C5	OhBabyT3hrd
D5	OhBabyT3flm
E5	OhBabyT4sft
F5	OhBabyT4hrd
G5	OhBabyT4flm

28 Menú PwrBldT *

Tecla	Nombre de onda
C4	PwrBldT1sft
D4	PwrBldT1hrd
E4	PwrBldT1flm
F4	PwrBldT2sft
G4	PwrBldT2hrd
A4	PwrBldT2flm
B4	PwrBldT3sft
C5	PwrBldT3hrd
D5	PwrBldT3flm
E5	PwrBldT4sft
F5	PwrBldT4hrd
G5	PwrBldT4flm

29 Menú BigRckT *

Tecla	Nombre de onda
C4	BigRckT1sft
D4	BigRckT1med
E4	BigRckT1hrd
F4	BigRckT1flm
G4	BigRckT2sft
A4	BigRckT2med
B4	BigRckT2hrd
C5	BigRckT2flm
D5	BigRckT3sft
E5	BigRckT3med
F5	BigRckT3hrd
G5	BigRckT3flm

30 Menú OldBrst

Tecla	Nombre de onda
C4	OldBrst1sft
D4	OldBrst1med
E4	OldBrst1hrd
F4	OldBrst2sft
G4	OldBrst2med
A4	OldBrst2hrd

31 Menú OhBabyH

Tecla	Nombre de onda
C4	OhBabyH cl1
D4	OhBabyH cl2
E4	OhBabyH cl3
F4	OhBabyH cl4
G4	OhBabyH cl5
A4	OhBabyH cl6
B4	OhBabyHhcl1
C5	OhBabyHhcl2
D5	OhBabyHhcl3
E5	OhBabyHhop
F5	OhBabyH op
G5	OhBabyHpd1
A5	OhBabyHpd2

32 Menú JazStkH

Tecla	Nombre de onda
C4	JazStkH cl1
D4	JazStkH cl2
E4	JazStkHhcl1
F4	JazStkHhcl2
G4	JazStkHhop
A4	JazStkH op
B4	JazStkHpd1

33 Menú Latin H

Tecla	Nombre de onda
C4	Latin H cl1
D4	Latin H cl2
E4	Latin Hhcl
F4	Latin Hhop
G4	Latin H op
A4	Latin Hpd1

34 Menú Disco H

Tecla	Nombre de onda
C4	Disco H cl1
D4	Disco H cl2
E4	Disco Hhcl
F4	Disco H op
G4	Disco Hpd1

35 Menú OldFnkH

Tecla	Nombre de onda
C4	OldFnkH cl1
D4	OldFnkH cl2
E4	OldFnkHhcl
F4	OldFnkHhop
G4	OldFnkH op
A4	OldFnkHpd1

36 Menú StreetH *

Tecla	Nombre de onda
C4	StreetH cl1
D4	StreetH cl2
E4	StreetHhcl
F4	StreetHhop
G4	StreetH op
A4	StreetHpd1

37 Menú BigRckH *

Tecla	Nombre de onda
C4	BigRckH cl1
D4	BigRckH cl2
E4	BigRckHhcl
F4	BigRckHhop
G4	BigRckH op

38 Menú OldBrsh

Tecla	Nombre de onda
C4	OldBrsh cl1
D4	OldBrsh cl2
E4	OldBrsh cl3
F4	OldBrsh cl4
G4	OldBrshhop
A4	OldBrsh op
B4	OldBrshpd1

39 Menú Crash *

Tecla	Nombre de onda
C4	StreetCr
D4	BalladCrSft
E4	BalladCrHrd
F4	BigRckCrSft
G4	BigRckCrHrd
A4	JazStkCrSft
B4	JazStkCrHrd
C5	OldBrsh Cr

40 Menú Ride *

Tecla	Nombre de onda
C4	Latin RdSft
D4	Latin RdMed
E4	Latin RdHrd
F4	Latin RdBel
G4	BalladRdSft
A4	BalladRdHrd
B4	BalladRdBel
C5	BigRckRdSft
D5	BigRckRdHrd
E5	BigRckRdBel
F5	JazStkRd
G5	JazStkRdBel
A5	SizzleRd
B5	SizzleRdBel
C6	OldBrshRd
D6	OldBrshRdBel

41 Menú OthrCym*

Tecla	Nombre de onda
C4	Light Splsh
D4	BalladSplsh
E4	YoMamaChina

* Estos utilizan formas de onda estéreo.

Lista de formas de onda (1)

Nº	Nombre	Nº	Nombre	Nº	Nombre	Nº	Nombre
1	Kick 1 Menu *	51	BigRckK hrdL **	101	OldFnkS rim2	151	Tight Srim1R **
2	Kick 2 MenuL * **	52	BigRckK hrdR **	102	OldFnkS flm	152	Tight Srim2L **
3	Kick 2 MenuR * **	53	WhamBmK sftL **	103	OldFnkS buz	153	Tight Srim2R **
4	Kick 3 MenuL * **	54	WhamBmK sftR **	104	OldFnkS stk1	154	Tight Sflm1L **
5	Kick 3 MenuR * **	55	WhamBmK hrdL **	105	OldFnkS stk2	155	Tight Sflm1R **
6	Kick 4 Menu *	56	WhamBmK hrdR **	106	Latin S sft	156	Tight Sflm2L **
7	Latin K sft	57	StdJazK sft	107	Latin S med	157	Tight Sflm2R **
8	Latin K med	58	StdJazK hrd	108	Latin S hrd1	158	StdRk1Ssft L **
9	Latin K hrd	59	OldJazK sft	109	Latin S hrd2	159	StdRk1Ssft R **
10	ColDwnK sft	60	OldJazK hrd	110	Latin S rim1	160	StdRk1Smed L **
11	ColDwnK med	61	RoomJzK sft	111	Latin S rim2	161	StdRk1Smed R **
12	ColDwnK hrd	62	RoomJzK hrd	112	Latin S flm	162	StdRk1Shrd1L **
13	70NtrlK sft	63	JzSoulK sft	113	Latin S buz	163	StdRk1Shrd1R **
14	70NtrlK hrd	64	JzSoulK hrd	114	Latin S stk1	164	StdRk1Shrd2L **
15	70PhnqK sft	65	OldFnkSMenu *	115	Latin S stk2	165	StdRk1Shrd2R **
16	70PhnqK hrd	66	Latin SMenu *	116	HiPiccSsft1L **	166	StdRk1Srim L **
17	Disco K sft	67	HiPiccSMenuL * **	117	HiPiccSsft1R **	167	StdRk1Srim R **
18	Disco K hrd	68	HiPiccSMenuR * **	118	HiPiccSsft2L **	168	StdRk1Sflm L **
19	OldFnkK sft	69	Tight SMenuL * **	119	HiPiccSsft2R **	169	StdRk1Sflm R **
20	OldFnkK hrd	70	Tight SMenuR * **	120	HiPiccShrd1L **	170	StdRk1Sbuz1L **
21	StudioK sftL **	71	StdRk1SMenuL * **	121	HiPiccShrd1R **	171	StdRk1Sbuz1R **
22	StudioK sftR **	72	StdRk1SMenuR * **	122	HiPiccShrd2L **	172	StdRk1Sbuz2L **
23	StudioK medL **	73	StdRk2SMenuL * **	123	HiPiccShrd2R **	173	StdRk1Sbuz2R **
24	StudioK medR **	74	StdRk2SMenuR * **	124	HiPiccSrim1L **	174	StdRk2Ssft L **
25	StudioK hrdL **	75	OhBabySMenuL * **	125	HiPiccSrim1R **	175	StdRk2Ssft R **
26	StudioK hrdR **	76	OhBabySMenuR * **	126	HiPiccSrim2L **	176	StdRk2Smed L **
27	StdRckK sftL **	77	PoppinSMenuL * **	127	HiPiccSrim2R **	177	StdRk2Smed R **
28	StdRckK sftR **	78	PoppinSMenuR * **	128	HiPiccSrim3L **	178	StdRk2Shrd L **
29	StdRckK hrdL **	79	StdFatSMenuL * **	129	HiPiccSrim3R **	179	StdRk2Shrd R **
30	StdRckK hrdR **	80	StdFatSMenuR * **	130	HiPiccSrim4L **	180	StdRk2Srim1L **
31	StreetK sftL **	81	JazStkSMenuL * **	131	HiPiccSrim4R **	181	StdRk2Srim1R **
32	StreetK sftR **	82	JazStkSMenuR * **	132	HiPiccSflm L **	182	StdRk2Srim2L **
33	StreetK hrdL **	83	StdJazSMenuL * **	133	HiPiccSflm R **	183	StdRk2Srim2R **
34	StreetK hrdR **	84	StdJazSMenuR * **	134	HiPiccSbuz1L **	184	StdRk2Sflm L **
35	OhBabyK sftL **	85	BalladSMenuL * **	135	HiPiccSbuz1R **	185	StdRk2Sflm R **
36	OhBabyK sftR **	86	BalladSMenuR * **	136	HiPiccSbuz2L **	186	StdRk2Sbuz1L **
37	OhBabyK hrdL **	87	PwrBldSMenuL * **	137	HiPiccSbuz2R **	187	StdRk2Sbuz1R **
38	OhBabyK hrdR **	88	PwrBldSMenuR * **	138	HiPiccSstk1L **	188	StdRk2Sbuz2L **
39	PwrBldK sftL **	89	AlBeefSMenuL * **	139	HiPiccSstk1R **	189	StdRk2Sbuz2R **
40	PwrBldK sftR **	90	AlBeefSMenuR * **	140	HiPiccSstk2L **	190	StdRk2Sstk L **
41	PwrBldK medL **	91	BigRckSMenuL * **	141	HiPiccSstk2R **	191	StdRk2Sstk R **
42	PwrBldK medR **	92	BigRckSMenuR * **	142	Tight Ssft L **	192	OhBabySsft L **
43	PwrBldK hrdL **	93	70BrshSMenu *	143	Tight Ssft R **	193	OhBabySsft R **
44	PwrBldK hrdR **	94	JzBrshSMenuL * **	144	Tight Smed L **	194	OhBabySmed1L **
45	B.DeepK sftL **	95	JzBrshSMenuR * **	145	Tight Smed R **	195	OhBabySmed1R **
46	B.DeepK sftR **	96	CrsStk MenuL * **	146	Tight Shrd1L **	196	OhBabySmed2L **
47	B.DeepK hrdL **	97	CrsStk MenuR * **	147	Tight Shrd1R **	197	OhBabySmed2R **
48	B.DeepK hrdR **	98	OldFnkS sft	148	Tight Shrd2L **	198	OhBabyShrd1L **
49	BigRckK sftL **	99	OldFnkS hrd	149	Tight Shrd2R **	199	OhBabyShrd1R **
50	BigRckK sftR **	100	OldFnkS rim1	150	Tight Srim1L **	200	OhBabyShrd2L **

* Estas son formas de onda del menú. Incluyen múltiples formas de onda asignadas individualmente a las teclas.

** Estas son formas de onda estéreo, ofrecidas en los pares izquierda-derecha.

Al crear un Patch utilizando las formas de onda guardadas en la tarjeta de ampliación, tenga en cuenta lo siguiente:

- * Si crea un Patch con una única voz y a continuación lo toca en un acorde, el sonido puede oírse distorsionado con algunos ajustes de efectos y TVA. Si se encuentra en esta situación, ajuste el nivel de los efectos y del TVA.

Lista de formas de onda (2)

Nº	Nombre	Nº	Nombre	Nº	Nombre	Nº	Nombre	
201	OhBabyShrd2R	**	251	StdFatSbuz1R	**	301	BalladSsft R	**
202	OhBabySrim L	**	252	StdFatSbuz2L	**	302	BalladSmed1L	**
203	OhBabySrim R	**	253	StdFatSbuz2R	**	303	BalladSmed1R	**
204	OhBabySflm L	**	254	StdFatSstk1L	**	304	BalladSmed2L	**
205	OhBabySflm R	**	255	StdFatSstk1R	**	305	BalladSmed2R	**
206	OhBabySbuz1L	**	256	StdFatSstk2L	**	306	BalladShrd L	**
207	OhBabySbuz1R	**	257	StdFatSstk2R	**	307	BalladShrd R	**
208	OhBabySbuz2L	**	258	JazStkSsft L	**	308	BalladSrim1L	**
209	OhBabySbuz2R	**	259	JazStkSsft R	**	309	BalladSrim1R	**
210	OhBabySstk1L	**	260	JazStkSmed1L	**	310	BalladSrim2L	**
211	OhBabySstk1R	**	261	JazStkSmed1R	**	311	BalladSrim2R	**
212	OhBabySstk2L	**	262	JazStkSmed2L	**	312	BalladSflm L	**
213	OhBabySstk2R	**	263	JazStkSmed2R	**	313	BalladSflm R	**
214	PoppinSsft L	**	264	JazStkShrd1L	**	314	BalladSbuz1L	**
215	PoppinSsft R	**	265	JazStkShrd1R	**	315	BalladSbuz1R	**
216	PoppinSmed L	**	266	JazStkShrd2L	**	316	BalladSbuz2L	**
217	PoppinSmed R	**	267	JazStkShrd2R	**	317	BalladSbuz2R	**
218	PoppinShrd L	**	268	JazStkSrim L	**	318	BalladSstk1L	**
219	PoppinShrd R	**	269	JazStkSrim R	**	319	BalladSstk1R	**
220	PoppinSrim1L	**	270	JazStkSflm L	**	320	BalladSstk2L	**
221	PoppinSrim1R	**	271	JazStkSflm R	**	321	BalladSstk2R	**
222	PoppinSrim2L	**	272	JazStkSbuz1L	**	322	PwrBldSsft1L	**
223	PoppinSrim2R	**	273	JazStkSbuz1R	**	323	PwrBldSsft1R	**
224	PoppinSflm L	**	274	JazStkSbuz2L	**	324	PwrBldSsft2L	**
225	PoppinSflm R	**	275	JazStkSbuz2R	**	325	PwrBldSsft2R	**
226	PoppinSbuz1L	**	276	JazStkSstk1L	**	326	PwrBldSmed1L	**
227	PoppinSbuz1R	**	277	JazStkSstk1R	**	327	PwrBldSmed1R	**
228	PoppinSbuz2L	**	278	JazStkSstk2L	**	328	PwrBldSmed2L	**
229	PoppinSbuz2R	**	279	JazStkSstk2R	**	329	PwrBldSmed2R	**
230	PoppinSstk1L	**	280	StdJazSsft L	**	330	PwrBldShrd1L	**
231	PoppinSstk1R	**	281	StdJazSsft R	**	331	PwrBldShrd1R	**
232	PoppinSstk2L	**	282	StdJazSmed1L	**	332	PwrBldShrd2L	**
233	PoppinSstk2R	**	283	StdJazSmed1R	**	333	PwrBldShrd2R	**
234	StdFatSsft L	**	284	StdJazSmed2L	**	334	PwrBldSflm L	**
235	StdFatSsft R	**	285	StdJazSmed2R	**	335	PwrBldSflm R	**
236	StdFatSmed1L	**	286	StdJazShrd L	**	336	PwrBldSbuz1L	**
237	StdFatSmed1R	**	287	StdJazShrd R	**	337	PwrBldSbuz1R	**
238	StdFatSmed2L	**	288	StdJazSrim L	**	338	PwrBldSbuz2L	**
239	StdFatSmed2R	**	289	StdJazSrim R	**	339	PwrBldSbuz2R	**
240	StdFatShrd1L	**	290	StdJazSflm L	**	340	PwrBldSstk1L	**
241	StdFatShrd1R	**	291	StdJazSflm R	**	341	PwrBldSstk1R	**
242	StdFatShrd2L	**	292	StdJazSbuz1L	**	342	PwrBldSstk2L	**
243	StdFatShrd2R	**	293	StdJazSbuz1R	**	343	PwrBldSstk2R	**
244	StdFatSrim1L	**	294	StdJazSbuz2L	**	344	AlBeefSsft L	**
245	StdFatSrim1R	**	295	StdJazSbuz2R	**	345	AlBeefSsft R	**
246	StdFatSrim2L	**	296	StdJazSstk1L	**	346	AlBeefShrd L	**
247	StdFatSrim2R	**	297	StdJazSstk1R	**	347	AlBeefShrd R	**
248	StdFatSflm L	**	298	StdJazSstk2L	**	348	AlBeefSrim1L	**
249	StdFatSflm R	**	299	StdJazSstk2R	**	349	AlBeefSrim1R	**
250	StdFatSbuz1L	**	300	BalladSsft L	**	350	AlBeefSrim2L	**
351	AlBeefSrim2R	**						
352	AlBeefSflm L	**						
353	AlBeefSflm R	**						
354	AlBeefSbuz1L	**						
355	AlBeefSbuz1R	**						
356	AlBeefSbuz2L	**						
357	AlBeefSbuz2R	**						
358	AlBeefSstk1L	**						
359	AlBeefSstk1R	**						
360	AlBeefSstk2L	**						
361	AlBeefSstk2R	**						
362	BigRckSsft L	**						
363	BigRckSsft R	**						
364	BigRckSmed L	**						
365	BigRckSmed R	**						
366	BigRckShrd L	**						
367	BigRckShrd R	**						
368	BigRckSflm1L	**						
369	BigRckSflm1R	**						
370	BigRckSflm2L	**						
371	BigRckSflm2R	**						
372	BigRckSbuz L	**						
373	BigRckSbuz R	**						
374	BigRckSstk L	**						
375	BigRckSstk R	**						
376	70BrshS tap1							
377	70BrshS tap2							
378	70BrshS tap3							
379	70BrshS tap4							
380	70BrshSswsh1							
381	70BrshSswsh2							
382	70BrshSswsh3							
383	70BrshSsweep							
384	JzBrshStap1L	**						
385	JzBrshStap1R	**						
386	JzBrshStap2L	**						
387	JzBrshStap2R	**						
388	JzBrshStap3L	**						
389	JzBrshStap3R	**						
390	JzBrshStap4L	**						
391	JzBrshStap4R	**						
392	JzBrshSsws1L	**						
393	JzBrshSsws1R	**						
394	JzBrshSsws2L	**						
395	JzBrshSsws2R	**						
396	JzBrshSsws3L	**						
397	JzBrshSsws3R	**						
398	JzBrshSsweepL	**						
399	JzBrshSsweepR	**						
400	70PhunqStk L	**						

* Estas son formas de onda del menú. Incluyen múltiples formas de onda asignadas individualmente a las teclas.

** Estas son formas de onda estéreo, ofrecidas en los pares izquierda-derecha.

Al crear un Patch utilizando las formas de onda guardadas en la tarjeta de ampliación, tenga en cuenta lo siguiente:

- * Si crea un Patch con una única voz y a continuación lo toca en un acorde, el sonido puede oírse distorsionado con algunos ajustes de efectos y TVA. Si se encuentra en esta situación, ajuste el nivel de los efectos y del TVA.

Lista de formas de onda (3)

Nº	Nombre	Nº	Nombre	Nº	Nombre	Nº	Nombre	
401	70PhungStk R	**	451	Latin T4flmR	**	501	OldFnkT1hrd	
402	PwrAmb Stk1L	**	452	Tight T1sftL	**	502	OldFnkT2sft	
403	PwrAmb Stk1R	**	453	Tight T1sftR	**	503	OldFnkT2hrd	
404	PwrAmb Stk2L	**	454	Tight T1hrdL	**	504	OldFnkT3sft	
405	PwrAmb Stk2R	**	455	Tight T1hrdR	**	505	OldFnkT3hrd	
406	Latin TMenuL	* **	456	Tight T1flmL	**	506	OhBabyT1sftL	**
407	Latin TMenuR	* **	457	Tight T1flmR	**	507	OhBabyT1sftR	**
408	Tight TMenuL	* **	458	Tight T2sftL	**	508	OhBabyT1hrdL	**
409	Tight TMenuR	* **	459	Tight T2sftR	**	509	OhBabyT1hrdR	**
410	JazStkTMenuL	* **	460	Tight T2hrdL	**	510	OhBabyT1flmL	**
411	JazStkTMenuR	* **	461	Tight T2hrdR	**	511	OhBabyT1flmR	**
412	OldFnkTMenu	*	462	Tight T2flmL	**	512	OhBabyT2sftL	**
413	OhBabyTMenuL	* **	463	Tight T2flmR	**	513	OhBabyT2sftR	**
414	OhBabyTMenuR	* **	464	Tight T3sftL	**	514	OhBabyT2hrdL	**
415	PwrBldTMenuL	* **	465	Tight T3sftR	**	515	OhBabyT2hrdR	**
416	PwrBldTMenuR	* **	466	Tight T3hrdL	**	516	OhBabyT2flmL	**
417	BigRckTMenuL	* **	467	Tight T3hrdR	**	517	OhBabyT2flmR	**
418	BigRckTMenuR	* **	468	Tight T3flmL	**	518	OhBabyT3sftL	**
419	OldBrsTMenu	*	469	Tight T3flmR	**	519	OhBabyT3sftR	**
420	Latin T1sftL	**	470	Tight T3flmR	**	520	OhBabyT3hrdL	**
421	Latin T1sftR	**	471	Tight T4sftL	**	521	OhBabyT3hrdR	**
422	Latin T1medL	**	472	Tight T4sftR	**	522	OhBabyT3flmL	**
423	Latin T1medR	**	473	Tight T4hrdL	**	523	OhBabyT3flmR	**
424	Latin T1hrdL	**	474	Tight T4flmL	**	524	OhBabyT4sftL	**
425	Latin T1hrdR	**	475	Tight T4flmR	**	525	OhBabyT4sftR	**
426	Latin T1flmL	**	476	JazStkT1sftL	**	526	OhBabyT4hrdL	**
427	Latin T1flmR	**	477	JazStkT1sftR	**	527	OhBabyT4hrdR	**
428	Latin T2sftL	**	478	JazStkT1medL	**	528	OhBabyT4flmL	**
429	Latin T2sftR	**	479	JazStkT1medR	**	529	OhBabyT4flmR	**
430	Latin T2medL	**	480	JazStkT1hrdL	**	530	PwrBldT1sftL	**
431	Latin T2medR	**	481	JazStkT1hrdR	**	531	PwrBldT1sftR	**
432	Latin T2hrdL	**	482	JazStkT1flmL	**	532	PwrBldT1hrdL	**
433	Latin T2hrdR	**	483	JazStkT1flmR	**	533	PwrBldT1hrdR	**
434	Latin T2flmL	**	484	JazStkT2sftL	**	534	PwrBldT1flmL	**
435	Latin T2flmR	**	485	JazStkT2sftR	**	535	PwrBldT1flmR	**
436	Latin T3sftL	**	486	JazStkT2medL	**	536	PwrBldT2sftL	**
437	Latin T3sftR	**	487	JazStkT2medR	**	537	PwrBldT2sftR	**
438	Latin T3medL	**	488	JazStkT2hrdL	**	538	PwrBldT2hrdL	**
439	Latin T3medR	**	489	JazStkT2hrdR	**	539	PwrBldT2hrdR	**
440	Latin T3hrdL	**	490	JazStkT2flmL	**	540	PwrBldT2flmL	**
441	Latin T3hrdR	**	491	JazStkT2flmR	**	541	PwrBldT2flmR	**
442	Latin T3flmL	**	492	JazStkT3sftL	**	542	PwrBldT3sftL	**
443	Latin T3flmR	**	493	JazStkT3sftR	**	543	PwrBldT3sftR	**
444	Latin T4sftL	**	494	JazStkT3medL	**	544	PwrBldT3hrdL	**
445	Latin T4sftR	**	495	JazStkT3medR	**	545	PwrBldT3hrdR	**
446	Latin T4medL	**	496	JazStkT3hrdL	**	546	PwrBldT3flmL	**
447	Latin T4medR	**	497	JazStkT3hrdR	**	547	PwrBldT3flmR	**
448	Latin T4hrdL	**	498	JazStkT3flmL	**	548	PwrBldT4sftL	**
449	Latin T4hrdR	**	499	JazStkT3flmR	**	549	PwrBldT4sftR	**
450	Latin T4flmL	**	500	OldFnkT1sft	**	550	PwrBldT4hrdL	**
551	PwrBldT4hrdR	**						
552	PwrBldT4flmL	**						
553	PwrBldT4flmR	**						
554	BigRckT1sftL	**						
555	BigRckT1sftR	**						
556	BigRckT1medL	**						
557	BigRckT1medR	**						
558	BigRckT1hrdL	**						
559	BigRckT1hrdR	**						
560	BigRckT1flmL	**						
561	BigRckT1flmR	**						
562	BigRckT2sftL	**						
563	BigRckT2sftR	**						
564	BigRckT2medL	**						
565	BigRckT2medR	**						
566	BigRckT2hrdL	**						
567	BigRckT2hrdR	**						
568	BigRckT2flmL	**						
569	BigRckT2flmR	**						
570	BigRckT3sftL	**						
571	BigRckT3sftR	**						
572	BigRckT3medL	**						
573	BigRckT3medR	**						
574	BigRckT3hrdL	**						
575	BigRckT3hrdR	**						
576	BigRckT3flmL	**						
577	BigRckT3flmR	**						
578	OldBrsT1sft	**						
579	OldBrsT1med	**						
580	OldBrsT1hrd	**						
581	OldBrsT2sft	**						
582	OldBrsT2med	**						
583	OldBrsT2hrd	**						
584	OhBabyHMenu	*						
585	JazStkHMenu	*						
586	Latin HMenu	*						
587	Disco HMenu	*						
588	OldFnkHMenu	*						
589	StreetHMenuL	* **						
590	StreetHMenuR	* **						
591	BigRckHMenuL	* **						
592	BigRckHMenuR	* **						
593	OldBrsHMenu	*						
594	OhBabyH cl1	**						
595	OhBabyH cl2	**						
596	OhBabyH cl3	**						
597	OhBabyH cl4	**						
598	OhBabyH cl5	**						
599	OhBabyH cl6	**						
600	OhBabyHhcl1	**						

* Estas son formas de onda del menú. Incluyen múltiples formas de onda asignadas individualmente a las teclas.

** Estas son formas de onda estéreo, ofrecidas en los pares izquierda-derecha.

Al crear un Patch utilizando las formas de onda guardadas en la tarjeta de ampliación, tenga en cuenta lo siguiente:

* Si crea un Patch con una única voz y a continuación lo toca en un acorde, el sonido puede oírse distorsionado con algunos ajustes de efectos y TVA. Si se encuentra en esta situación, ajuste el nivel de los efectos y del TVA.

Lista de formas de onda (4)

Nº	Nombre	Nº	Nombre	Nº	Nombre
601	OhBabyHhcl2	651	BigRckH op L **	701	BigRckRdBelR **
602	OhBabyHhcl3	652	BigRckH op R **	702	JazStkRd L **
603	OhBabyHhop	653	OldBrsH cl1	703	JazStkRd R **
604	OhBabyH op	654	OldBrsH cl2	704	JazStkRdBelL **
605	OhBabyHpd1	655	OldBrsH cl3	705	JazStkRdBelR **
606	OhBabyHpd2	656	OldBrsH cl4	706	SizzleRd L **
607	JazStkH cl1	657	OldBrsHhop	707	SizzleRd R **
608	JazStkH cl2	658	OldBrsH op	708	SizzleRdBelL **
609	JazStkHhcl1	659	OldBrsHpd1	709	SizzleRdBelR **
610	JazStkHhcl2	660	Crash MenuL * **	710	OldBrsRd L **
611	JazStkHhop	661	Crash MenuR * **	711	OldBrsRd R **
612	JazStkH op	662	Ride MenuL * **	712	OldBrsRdBelL **
613	JazStkHpd1	663	Ride MenuR * **	713	OldBrsRdBelR **
614	Latin H cl1	664	OthrCymMenuL * **	714	Light SplshL **
615	Latin H cl2	665	OthrCymMenuR * **	715	Light SplshR **
616	Latin Hhcl	666	StreetCr L **	716	BalladSplshL **
617	Latin Hhop	667	StreetCr R **	717	BalladSplshR **
618	Latin H op	668	BalladCrSftL **	718	YoMamaChinaL **
619	Latin Hpd1	669	BalladCrSftR **	719	YoMamaChinaR **
620	Disco H cl1	670	BalladCrHrdL **		
621	Disco H cl2	671	BalladCrHrdR **		
622	Disco Hhcl	672	BigRckCrSftL **		
623	Disco H op	673	BigRckCrSftR **		
624	Disco Hpd1	674	BigRckCrHrdL **		
625	OldFnkH cl1	675	BigRckCrHrdR **		
626	OldFnkH cl2	676	JazStkCrSftL **		
627	OldFnkHhcl	677	JazStkCrSftR **		
628	OldFnkHhop	678	JazStkCrHrdL **		
629	OldFnkH op	679	JazStkCrHrdR **		
630	OldFnkHpd1	680	OldBrsh Cr L **		
631	StreetH cl1L **	681	OldBrsh Cr R **		
632	StreetH cl1R **	682	Latin RdSftL **		
633	StreetH cl2L **	683	Latin RdSftR **		
634	StreetH cl2R **	684	Latin RdMedL **		
635	StreetHhcl L **	685	Latin RdMedR **		
636	StreetHhcl R **	686	Latin RdHrdL **		
637	StreetHhop L **	687	Latin RdHrdR **		
638	StreetHhop R **	688	Latin RdBelL **		
639	StreetH op L **	689	Latin RdBelR **		
640	StreetH op R **	690	BalladRdSftL **		
641	StreetHpd1 L **	691	BalladRdSftR **		
642	StreetHpd1 R **	692	BalladRdHrdL **		
643	BigRckH cl1L **	693	BalladRdHrdR **		
644	BigRckH cl1R **	694	BalladRdBelL **		
645	BigRckH cl2L **	695	BalladRdBelR **		
646	BigRckH cl2R **	696	BigRckRdSftL **		
647	BigRckHhcl L **	697	BigRckRdSftR **		
648	BigRckHhcl R **	698	BigRckRdHrdL **		
649	BigRckHhop L **	699	BigRckRdHrdR **		
650	BigRckHhop R **	700	BigRckRdBelL **		

* Estas son formas de onda del menú. Incluyen múltiples formas de onda asignadas individualmente a las teclas.

** Estas son formas de onda estéreo, ofrecidas en los pares izquierda-derecha.

Al crear un Patch utilizando las formas de onda guardadas en la tarjeta de ampliación, tenga en cuenta lo siguiente:

- * Si crea un Patch con una única voz y a continuación lo toca en un acorde, el sonido puede oírse distorsionado con algunos ajustes de efectos y TVA. Si se encuentra en esta situación, ajuste el nivel de los efectos y del TVA.

Copyright © 2000 ROLAND CORPORATION

Todos los derechos reservados. Ninguna parte de esta publicación puede reproducirse por ningún medio sin el previo consentimiento por escrito de ROLAND CORPORATION.

Roland Corporation

40344556

'00-3-D3-11K